

# CARRETA PARA TRANSPORTE DE PLATAFORMA

## MANUAL DE MONTAGEM

### P20-T (20 PÉS)

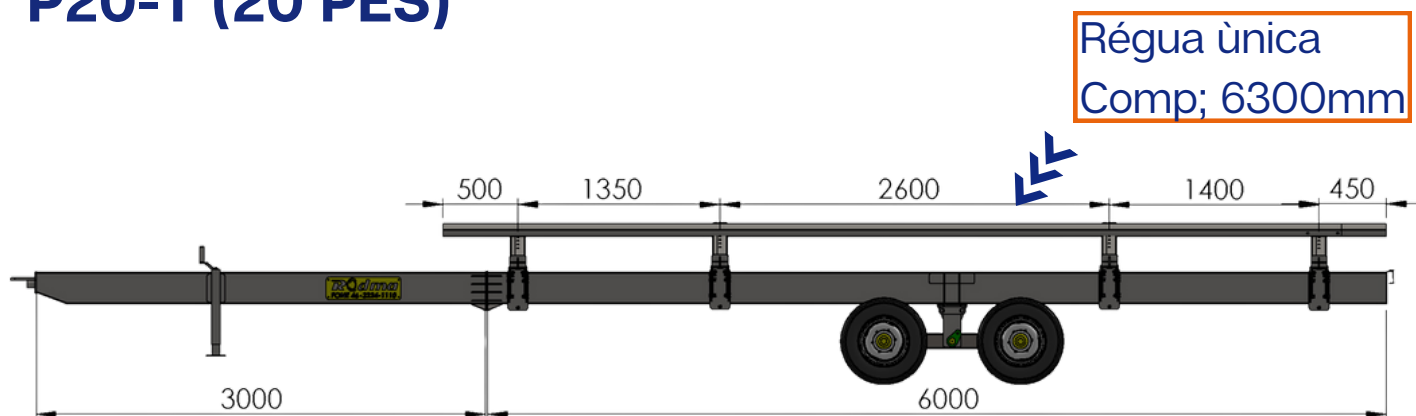

- As dimensões entre sapatas são apenas sugestões de montagem, o que poderá variar dependendo da marca/modelo da colheitadeira e da plataforma.
- Lubrificar todos os componentes e reapertar todos os parafusos antes de usar.
- Ajustar a posição das sapatas ao longo do chassi conforme apoios da plataforma.

### Conjunto Suporte da régua e sapata

**Plataforma de milho:** montar a régua no primeiro furo da extremidade.

**Plataforma de soja:** usar sexto furo de cima p/ baixo.

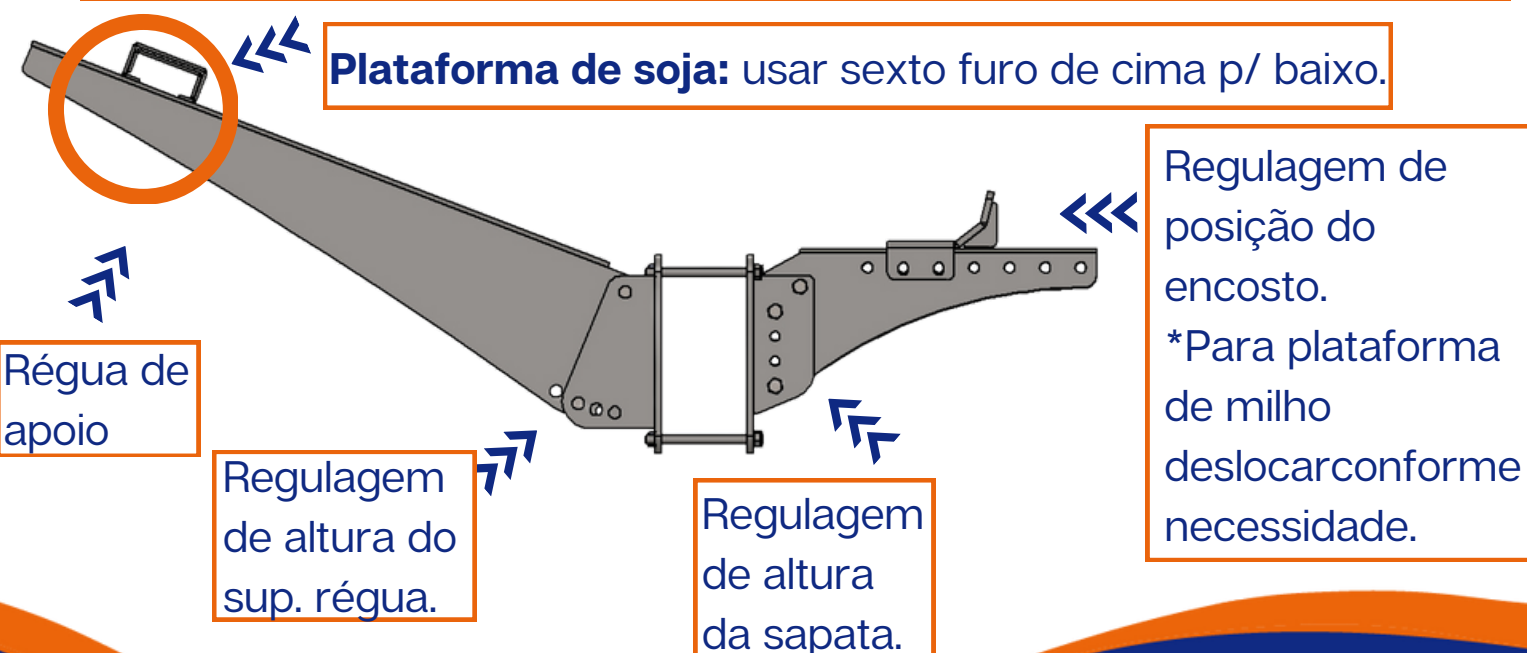

# CARRETA PARA TRANSPORTE DE PLATAFORMA

## SEQUÊNCIA DE MONTAGEM

### P20-T (20 PÉS)

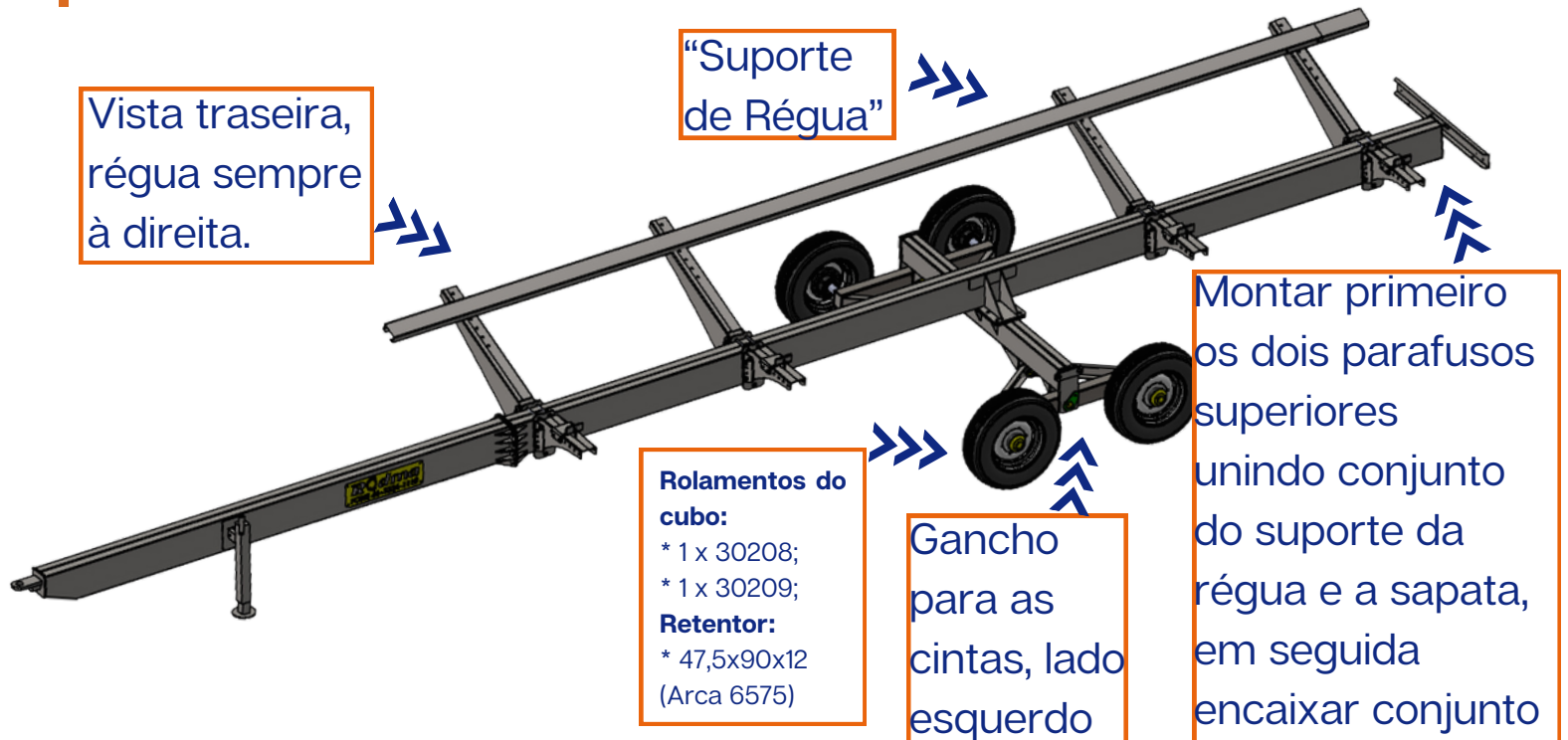

- Passo 1: Parafusar os pneus no rodado tandem;
- Passo 2: Montar chassi traseiro em cima do tandem;
- Passo 3: Fixar chassi dianteiro com traseiro;
- Passo 4: Encaixar macaco no suporte dianteiro;  
\* **OBS:** Montar primeiro os dois parafusos superiores unindo conjunto do suporte da régua e a sapata. Em seguida encaixar conjunto no chassi, por fim colocar parafuso inferior.
- Passo 5: Montar braços com sapatas no chassi;
- Passo 6: Encaixar a régua no braço;
- Passo 7: Instalar para-choque.

#### Obs:

Produto exclusivo para uso agrícola;  
Velocidade máxima 25km/h.